



TAKLIMAT PERMOHONAN KUOTA TARIF GALAKAN (“FIT”) SUMBER HIDROKUASA KECIL, BIOGAS & BIOJISIM TAHUN 2023 SECARA E-BIDDING

17 Mac 2023

10.00 pagi – 11.30 pagi

AGENDA



1. PERUNDANGAN
2. KAEDAH PERMOHONAN KUOTA TARIF GALAKAN SECARA *E-BIDDING*
3. TERMA & SYARAT
4. PENDAFTARAN PROFIL SYARIKAT
5. PERMOHONAN KUOTA TARIF GALAKAN (FIT)
6. PENILAIAN PERMOHONAN PENJANA YANG LAYAK (PYL)
7. RUJUKAN



1. PERUNDANGAN

1. PERUNDANGAN

Mekanisme tarif galakan (“FiT”) dilaksanakan di bawah **Akta Tenaga Boleh Baharu 2011 [Akta 725]** dan perundangan subsidiarinya.

Akta Tenaga Boleh Baharu 2011
[Akta 725]

Akta Pihak Berkuasa Pembangunan
Tenaga Lestari 2011 [Akta 726]



Peraturan-Peraturan Tenaga Boleh Baharu
(Kriteria bagi Sumber Boleh Baharu) 2011
[P.U.(A) 383/2011]

Peraturan-Peraturan Tenaga Boleh Baharu
(Cara Rayuan) 2019 [P.U.(A) 309/2019]

Kaedah-Kaedah Tenaga Boleh Baharu (Kelulusan
Galakan dan Kadar Tarif Galakan) 2011
[P.U.(A) 385/2011]

Kaedah-Kaedah Tenaga Boleh Baharu
(Kehendak Teknikal dan Pengendalian) 2011
[P.U.(A) 387/2011]

Kaedah-Kaedah Tenaga Boleh Baharu
(Mendapatkan Wang Oleh Pemegang Lesen
Pengagihan) 2011 [P.U.(A) 388/2011]

Kaedah-Kaedah Tenaga Boleh Baharu
(Penjanjian Pembelian Kuasa Tenaga Boleh
Baharu) 2011 [P.U.(A) 386/2011]

Perintah Tenaga Boleh Baharu (Fi Pentadbiran)
2011 [P.U.(A) 389/2011]

Perintah Tenaga Boleh Baharu (Peruntukan dari
Tarif Elektrik) 2011 [P.U.(A) 375/2013]

Penjana Yang Layak (“PYL”) atau Pemegang Kelulusan Galakan (“PKG”) hendaklah mematuhi perundangan tersebut dan undang-undang lain yang terpakai.



2. KAEDAH PERMOHONAN KUOTA TARIF GALAKAN SECARA *E-BIDDING*

2. KAEDAH PERMOHONAN

- a) PYL hendaklah mendaftarkan **profil syarikat** melalui sistem e-FiT* sebelum tempoh permohonan (*bid window*). Sila rujuk kepada **Bahagian 4 - Pendaftaran Profil Syarikat**.

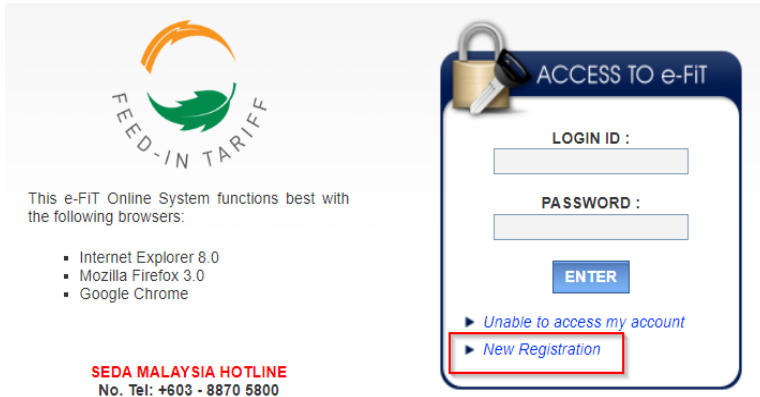

The screenshot shows the 'ACCESS TO e-FiT' login interface. It features a 'LOGIN ID' field, a 'PASSWORD' field, and an 'ENTER' button. Below the password field, there are two links: 'Unable to access my account' and 'New Registration', with the latter highlighted by a red box. The page also includes the 'FEED-IN TARIFF' logo and browser compatibility information.

FEED-IN TARIFF

ACCESS TO e-FiT

LOGIN ID :

PASSWORD :

ENTER

▶ [Unable to access my account](#)
▶ [New Registration](#)

This e-FiT Online System functions best with the following browsers:

- Internet Explorer 8.0
- Mozilla Firefox 3.0
- Google Chrome

SEDA MALAYSIA HOTLINE
No. Tel: +603 - 8870 5800

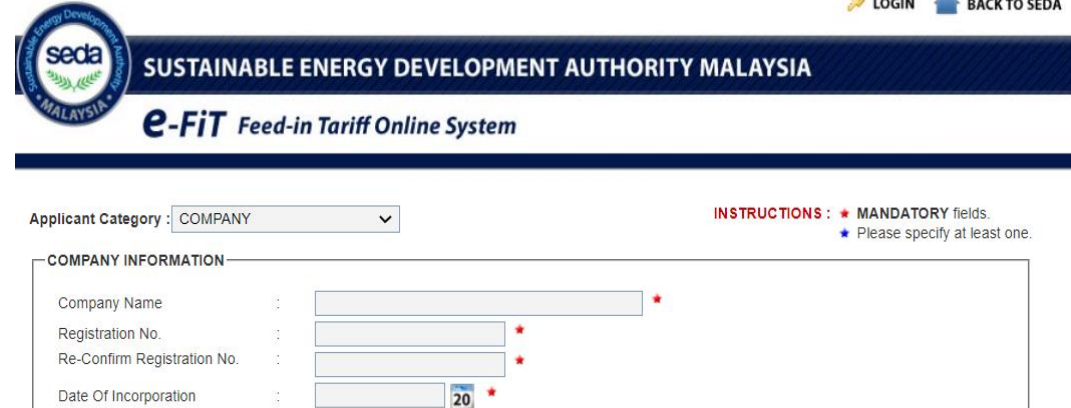

The screenshot shows the 'e-FiT Feed-in Tariff Online System' registration page. It includes the Seda Malaysia logo and navigation links for 'LOGIN' and 'BACK TO SEDA'. The page title is 'SUSTAINABLE ENERGY DEVELOPMENT AUTHORITY MALAYSIA e-FiT Feed-in Tariff Online System'. The 'Applicant Category' is set to 'COMPANY'. There are instructions for mandatory fields and a requirement to specify at least one field. The 'COMPANY INFORMATION' section contains several input fields with red asterisks indicating mandatory fields: 'Company Name', 'Registration No.', 'Re-Confirm Registration No.', and 'Date Of Incorporation' (with a date picker set to 20).

LOGIN BACK TO SEDA

SUSTAINABLE ENERGY DEVELOPMENT AUTHORITY MALAYSIA

e-FiT Feed-in Tariff Online System

Applicant Category : COMPANY

INSTRUCTIONS : * MANDATORY fields.
* Please specify at least one.

COMPANY INFORMATION

Company Name : *

Registration No. : *

Re-Confirm Registration No. : *

Date Of Incorporation : 20 *

*Sistem e-FiT: <https://efit.seda.gov.my/>

2. KAEDAH PERMOHONAN

- b) PYL hendaklah mengemukakan **permohonan kuota tarif galakan secara *e-Bidding*** dengan melengkapkan butiran dan dokumen permohonan terkini dengan memuat naik ke dalam **sistem e-FiT dalam tempoh permohonan *e-Bidding***. Sila rujuk kepada **Bahagian 5 - Permohonan Kuota Tarif Galakan (FiT)** bagi maklumat lanjut berhubung butiran dan dokumen permohonan.
- c) Jumlah kuota FiT yang ditawarkan bagi tahun 2023 dan tempoh masa permohonan secara *e-Bidding* seperti berikut:

Sumber	Jumlah kuota (MW) yang ditawarkan	Tempoh permohonan secara <i>e-Bidding</i>
Hidrokuasa kecil	100 (<i>High Head</i> * sahaja)	5 Julai 2023 (10:00 pagi)
Biogas	40	sehingga 26 Julai 2023 (1:00 petang)
Biojisim	40	

High Head*: Pemasangan TBB dengan kapasiti terpasang sehingga dan termasuk 30MW dengan **Turus Bersih (Net Head) lebih dari 10 meter.

2. KAEDAH PERMOHONAN

- d) PYL hendaklah mengemukakan permohonan kuota FiT dengan membida kadar tarif galakan asas (*basic FiT rate*) sahaja.
- e) **Kadar Harga Rujukan* (*reference price*)** bagi sumber boleh baharu adalah seperti berikut:

Sumber	Kadar Harga Rujukan (RM/kWj)*
Hidrokuasa kecil	0.2414 (<i>High Head</i> sahaja)
Biogas	0.2467
Biojisim	0.2810

*Kadar Harga Rujukan akan digunakan sebagai suatu nilai rujukan bagi penilaian permohonan. Kelulusan akhir permohonan FiT akan dimuktamadkan dalam Mesyuarat Anggota Pihak Berkuasa Pembangunan Tenaga Lestari.

2. KAEDAH PERMOHONAN

f) PYL boleh memohon **kadar tarif galakan bonus*** semasa permohonan kuota FiT selaras dengan kaedah 9 Kaedah-Kaedah Tenaga Boleh Baharu (Kelulusan Galakan dan Kadar Tarif Galakan) 2011 dengan mengemukakan dokumen-dokumen yang berkaitan.



Hidrokuasa kecil

Tiada kadar tarif galakan bonus



Biogas

- G01** Kecekapan elektrik enjin gas >40% (+RM0.0199/kWj)
- G02** Enjin gas dibuat/dipasang tempatan (+RM0.050/kWj)
- G03** Sumber tapak pelupusan, gas kumbahan atau sisa pertanian (+RM0.0786/kWj)



Biojisim

- M01** Penggunaan teknologi pengegasan (+RM0.0199/kWj)
- M02** Sistem penjanaan berasaskan stim dengan kecekapan keseluruhan >20% (+RM0.0100/kWj)
- M03** Dandang atau alat pengegas yang dibuat atau dipasang secara tempatan (+RM0.050/kWj)
- M04** Sisa pepejal sebagai bahan bakar (+RM0.000/kWj)

*Kriteria dan dokumen permohonan yang diperlukan adalah seperti dalam Jadual Pertama Kaedah-Kaedah Tenaga Boleh Baharu (Kelulusan Galakan dan Kadar Tarif Galakan) 2011

2. KAEDAH PERMOHONAN

g) PYL hendaklah membayar **fi pemprosesan dan fi permohonan** seperti yang diperuntukkan di Jadual Kedua Kaedah-Kaedah Tenaga Boleh Baharu (Kelulusan Galakan dan Kadar Tarif Galakan) 2011 sebelum tamat tempoh permohonan (perenggan 2(c)) seperti berikut:

- ✓ Nama Akaun : ***“Sustainable Energy Development Authority Malaysia”***
- ✓ Nama Bank : **CIMB Bank Berhad**
- ✓ No. Akaun : **8600308067**

Jenis Fi	Kadar Fi	Nota
Fi pemprosesan	RM1,000/permohonan	Tidak dikembalikan
Fi permohonan	RM10/kW	Dikembalikan sekiranya permohonan tidak berjaya

h) PYL yang gagal membuat bayaran penuh atau membuat bayaran lewat akan menyebabkan permohonan FiT tersebut ditolak.

2. KAEDAH PERMOHONAN

- i) Hanya permohonan kuota yang dikemukakan oleh PYL dalam sistem e-FiT dengan status **“e-BIDDING SUBMITTED”** dalam tempoh permohonan akan disenaraikan oleh SEDA Malaysia. Senarai tersebut akan diumumkan di laman sesawang SEDA Malaysia selepas tempoh permohonan.
- j) Kesemua dokumen sokongan dan maklumat yang dikemukakan oleh PYL di dalam sistem e-FiT akan dinilai oleh SEDA Malaysia berdasarkan pematuhan **Akta Tenaga Boleh Baharu 2011 [Akta 725]** dan **undang-undang subsidiarinya, undang-undang lain yang berkaitan, penilaian teknikal dan penilaian kewangan.**
- k) Permohonan PYL akan **disenaraikan mengikut kadar tarif galakan asas yang dibida.** Kadar tarif galakan bonus (sekiranya ada) tidak diambil kira dalam penyenaian ini.

2. KAEDAH PERMOHONAN

- l) Mesyuarat Anggota Pihak Berkuasa Pembangunan Tenaga Lestari (“PBPTL”) akan memutuskan keputusan permohonan PYL yang berjaya dan tidak berjaya. **Bilangan permohonan PYL yang diluluskan adalah berdasarkan jumlah kuota yang telah ditetapkan bagi setiap sumber boleh baharu (perenggan 2(c)).**
- m) Sebarang permohonan yang didapati tidak mematuhi perundangan, kehendak, syarat atau kriteria akan **ditolak**.
- n) Sekiranya terdapat permohonan PYL membida dengan **kadar tarif galakan asas yang sama** bagi sumber boleh baharu yang sama, **proses pengundian (balloting)** akan dijalankan untuk menentukan PYL yang berjaya. Sila rujuk kepada **Bahagian 6 - Penilaian Permohonan Penjana Yang Layak (PYL)**.

2. KAEDAH PERMOHONAN

- o) SEDA Malaysia akan menyediakan **Perintah Tenaga Boleh Baharu (Pindaan Jadual) 2023** (sekiranya perlu) untukewartakan julat kadar tarif galakan asas yang baharu berdasarkan kadar tarif galakan asas yang diluluskan.

Sumber	Kadar tarif galakan asas yang telah digazetkan, RM/kWj
Hidrokuasa kecil	0.2249 – 0.2599
Biogas	0.2210 – 0.2814
Biojisim	0.2350 – 0.2900

- p) Permohonan PYL yang berjaya akan diumumkan di laman sesawang SEDA Malaysia. Sijil Perakuan Kelulusan Galakan dan surat kelulusan akan dikemukakan kepada PYL yang berjaya.
- q) Surat pemakluman keputusan akan dikemukakan kepada PYL yang tidak berjaya.

2. KAEDAH PERMOHONAN – CARTA ALIR

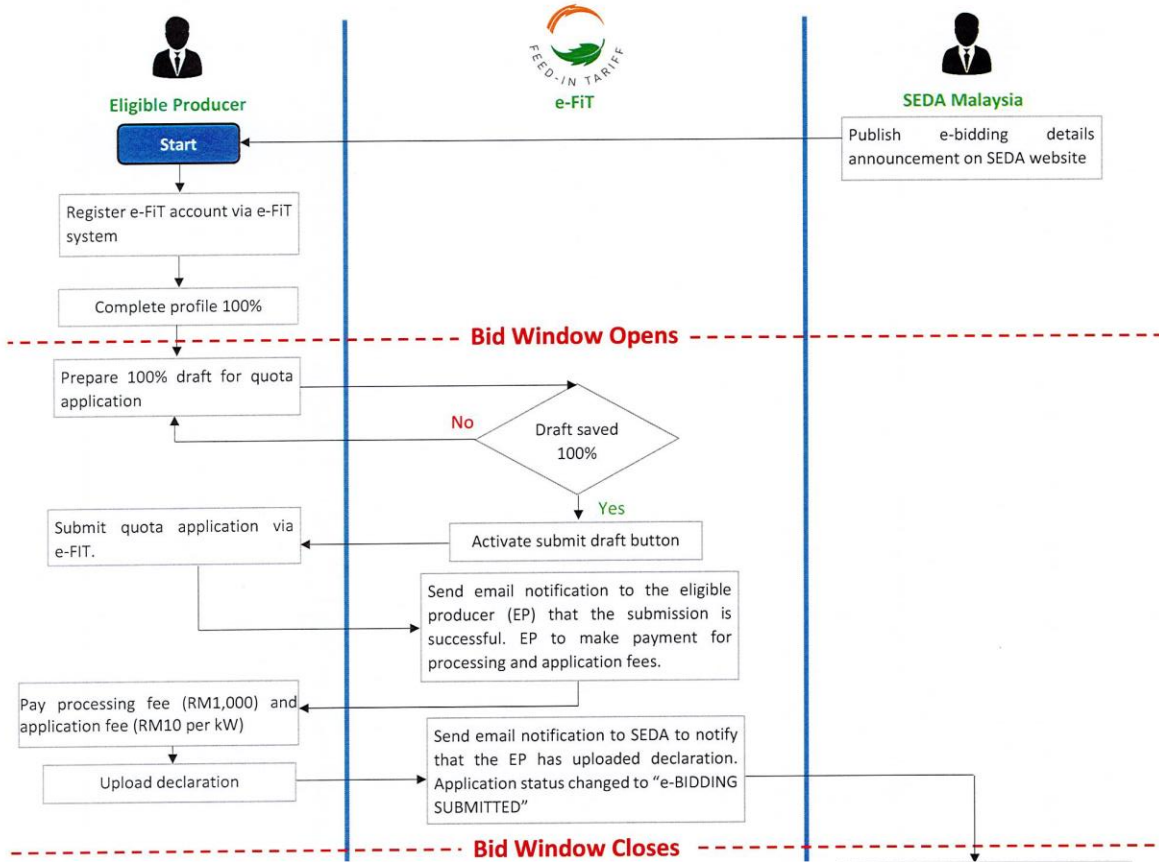

2. KAEDAH PERMOHONAN – CARTA ALIR

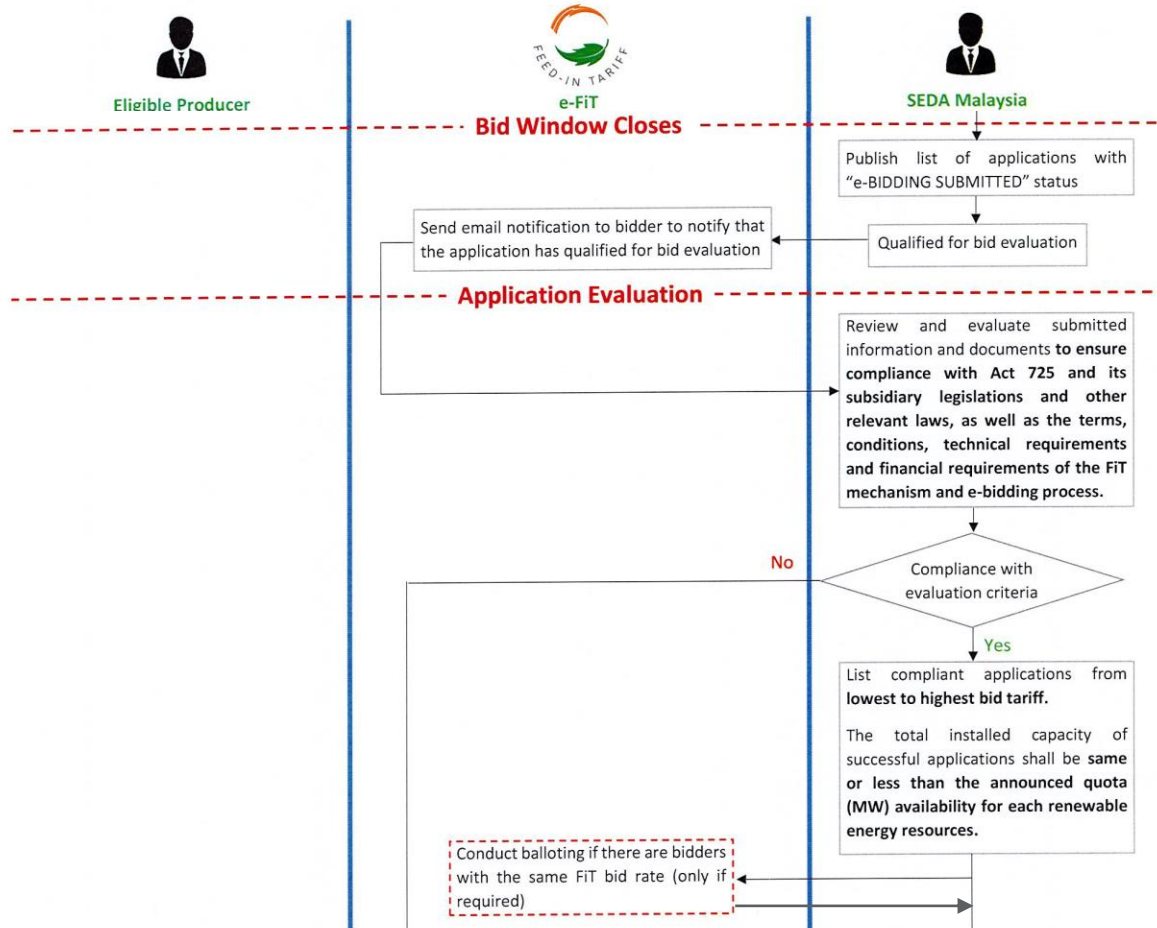

2. KAEDAH PERMOHONAN – CARTA ALIR

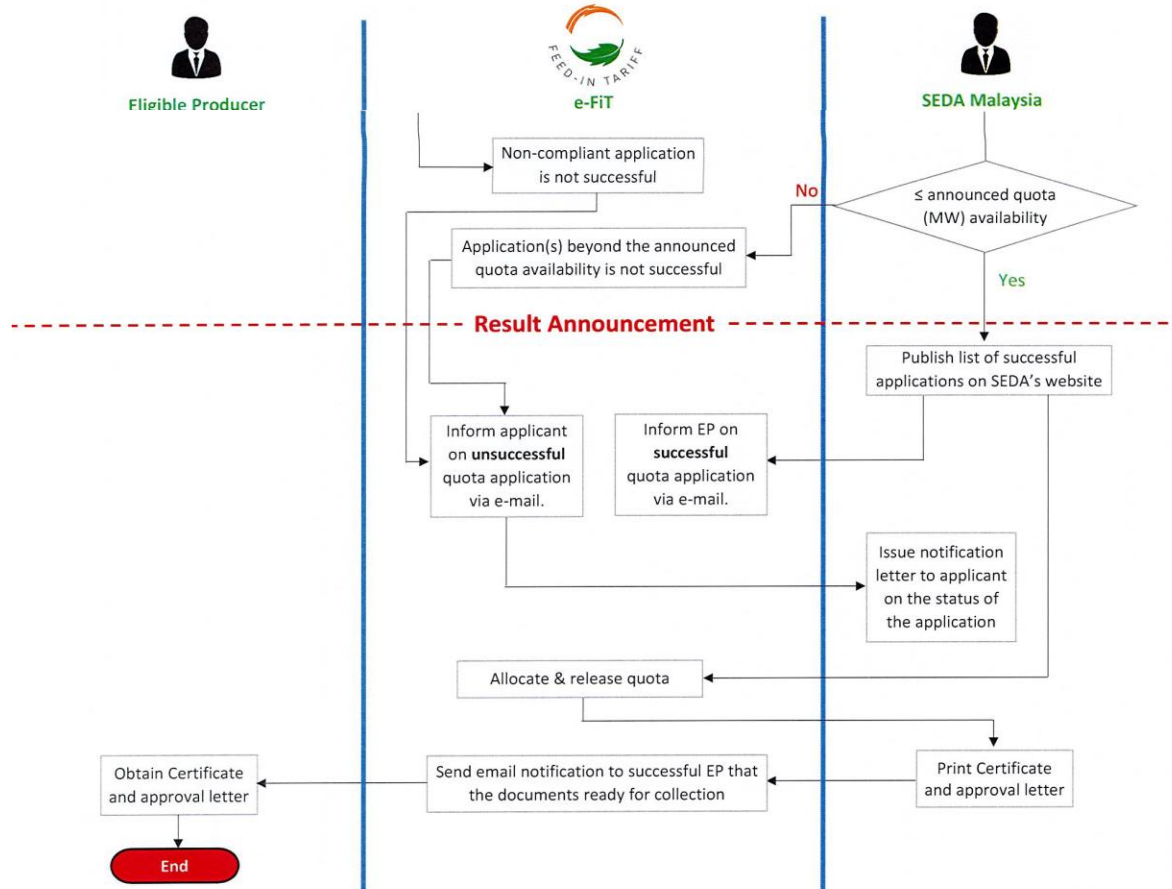

2. KAEDAH PERMOHONAN – ANGGARAN GARIS MASA

Task Name	Duration	Start	Finish
Gantt Chart for FiT quota application for year 2023 via e-Bidding	281 days	Fri 10/3/23	Fri 15/12/23
Announcement & Preparation of quota application via e-bidding	118 days	Fri 10/3/23	Wed 5/7/23
Announce the date of FiT quota application via e-bidding	0 days	Fri 10/3/23	Fri 10/3/23
Briefing on e-bidding	1 day	Fri 17/3/23	Fri 17/3/23
Preparation of e-bidding submission by eligible producers	107 days	Mon 20/3/23	Tue 4/7/23
Bid Window for Application Submission	23 days	Wed 5/7/23	Thu 27/7/23
Submission of quota application	22 days	Wed 5/7/23	Wed 26/7/23
Announce the list of applications with "e-BIDDING SUBMITTED" status in e-FiT	1 day	Thu 27/7/23	Thu 27/7/23
Evaluation process	64 days	Fri 28/7/23	Fri 29/9/23
Evaluation of application	64 days	Fri 28/7/23	Fri 29/9/23
Approval process	60 days	Mon 2/10/23	Thu 30/11/23
Obtain approval from SEDA's Authority Members and the Ministry on the list of applications and to gazette the Renewable Energy (Amendment of Schedule) Order 2023 (if necessary)	60 days	Mon 2/10/23	Thu 30/11/23
Announcement of successful applications	14 days	Fri 1/12/23	Thu 14/12/23
Notify the successful eligible producers by email	1 day	Fri 1/12/23	Fri 1/12/23
Quota allocation to successful eligible producers	10 days	Mon 4/12/23	Wed 13/12/23
Issue the Feed-in Approval (FiA) certificate to successful eligible producers	1 day	Thu 14/12/23	Thu 14/12/23

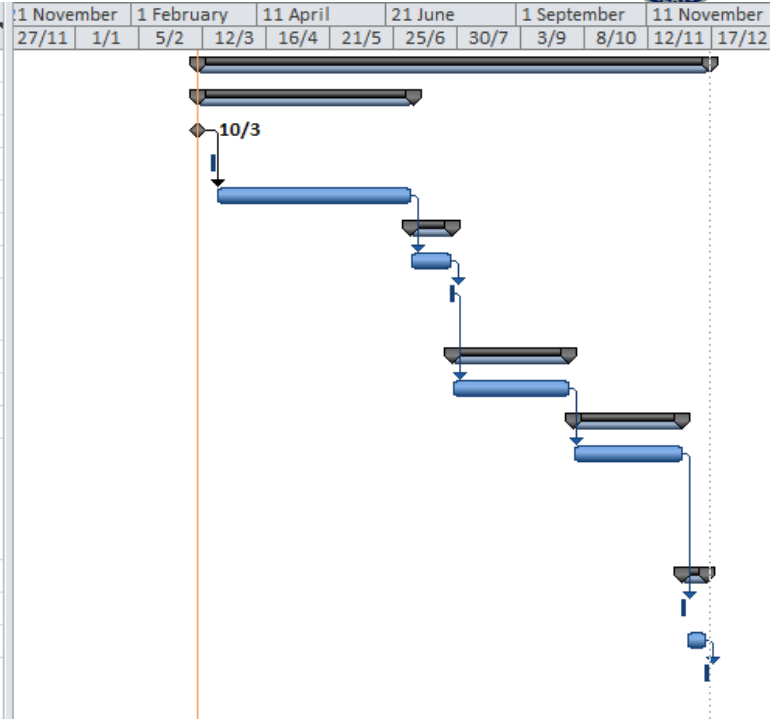



3. TERMA & SYARAT

3. TERMA & SYARAT

- a) **PYL** perlu mematuhi kriteria kelayakan untuk memohon kelulusan galakan yang diperuntukkan di bawah **kaedah 3 Kaedah-Kaedah Tenaga Boleh Baharu (Kelulusan Galakan dan Kadar Tarif Galakan) 2011**.
- b) Permohonan untuk pemasangan tenaga boleh baharu di **Semenanjung Malaysia** sahaja.
- c) **Had kapasiti terpasang** bagi setiap permohonan seperti di jadual berikut **kecuali mana-mana PKG yang memohon untuk meningkatkan kapasiti pemasangan seperti yang diperuntukkan di bawah subkaedah 7(1) dan subkaedah 8(1) Kaedah-Kaedah Tenaga Boleh Baharu (Kelulusan Galakan dan Kadar Tarif Galakan) 2011**.

Sumber	Had kapasiti terpasang setiap permohonan
Hidrokuasa kecil	10 MW
Biogas	5 MW
Biojisim	10 MW

3. TERMA & SYARAT

- d) PYL yang berjaya hendaklah menyiapkan projek dan mencapai tarikh permulaan tarif galakan (FiTCD) mengikut **tempoh yang telah ditetapkan** seperti jadual berikut:

Sumber TBB	Tempoh mencapai tarikh permulaan tarif galakan (FiTCD)	Tempoh Perjanjian Pembelian Kuasa Tenaga Boleh Baharu (REPPA)
Hidrokuasa kecil	5 tahun	21 tahun
Biogas	3 tahun	21 tahun
Biojisim	3 tahun	21 tahun

- e) PYL hendaklah mengemukakan **surat kelulusan dan laporan kajian sistem kuasa (“PSS”) yang sah dan terkini (tidak melebihi tempoh 1 tahun dari tempoh *bid window*)** daripada Pemegang Lesen Pengagihan (*Distribution Licensee*) dengan menyatakan kapasiti eksport bagi pemasangan TBB yang dicadangkan.

3. TERMA & SYARAT

- f) hanya permohonan pemasangan sumber boleh baharu yang mempunyai sambungan ke rangkaian pengagihan (*distribution network*) sahaja dibenarkan.

- g) permohonan perubahan butir-butir permohonan oleh PYL yang diperuntukkan di bawah **kaedah 4A** Kaedah-Kaedah Tenaga Boleh Baharu (Kelulusan Galakan dan Kadar Tarif Galakan) 2011 **hanya tertakluk kepada perubahan editorial sahaja.**

- h) PYL yang memohon sumber biojisim hendaklah memilih salah satu kategori berikut:
 - BIOMASS** – sisa pertanian.
 - BIOMASS (SOLID WASTE)** - sisa pepejal kecuali aktiviti pertanian.

3. TERMA & SYARAT

- i) PYL tidak boleh mengemukakan permohonan di lokasi yang telah mempunyai kelulusan galakan sedia ada (terdapatnya pemasangan TBB sedia ada) **kecuali untuk meningkatkan kapasiti pemasangan tersebut** selaras dengan kaedah 8 Kaedah-Kaedah Tenaga Boleh Baharu (Kelulusan Galakan dan Kadar Tarif Galakan) 2011.

subkaedah 8(1)

- Sumber TBB yang sama
- Tidak mempunyai meter dan kabel saling hubungan yang berasingan

Pemegang Kelulusan Galakan: XXX Sdn. Bhd.

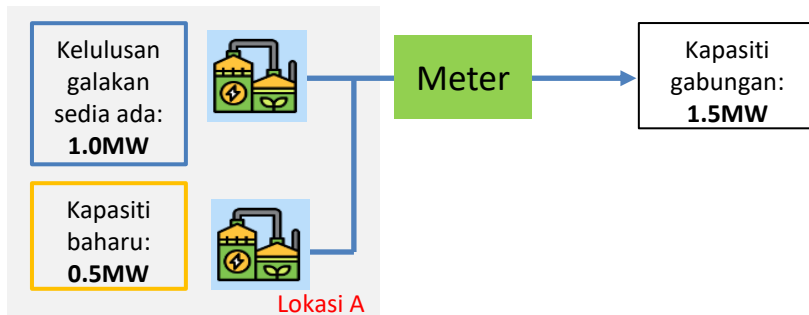

Permohonan baharu oleh XXX Sdn. Bhd.: **1.5MW**

subkaedah 8(2)

- Sumber TBB yang sama
- Mempunyai meter dan kabel saling hubungan yang berasingan

Pemegang Kelulusan Galakan: YYY Sdn. Bhd.

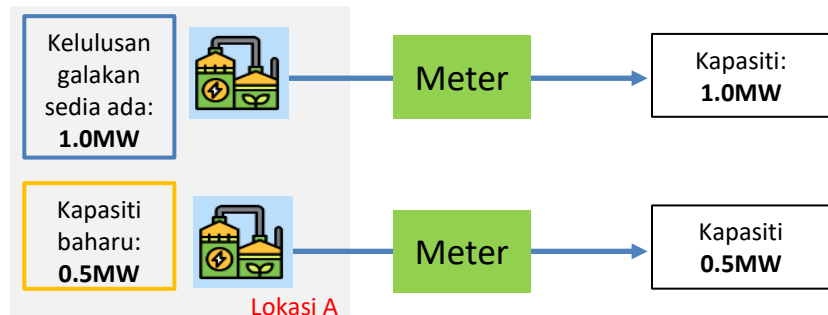

Permohonan baharu oleh YYY Sdn. Bhd.: **0.5MW**

Kaedah 8 Kaedah-Kaedah Tenaga Boleh Baharu (Kelulusan Galakan dan Kadar Tarif Galakan) 2011



Permohonan bagi kelulusan galakan bagi meningkatkan kapasiti pemasangan tenaga boleh baharu yang menggunakan sumber boleh baharu yang sama

8. (1) Jika suatu kelulusan galakan telah diberikan dan pemegang kelulusan galakan bercadang untuk meningkatkan kapasiti terpasang bagi pemasangan tenaga boleh baharunya yang—

(a) menggunakan jenis sumber boleh baharu yang sama; dan

(b) tidak mempunyai kabel saling hubungan yang berasingan dan khusus dan meter hasil yang berasingan dan khusus berkenaan dengan peningkatan dalam kapasiti terpasang itu,

pemegang kelulusan galakan itu hendaklah memohon suatu kelulusan galakan yang baharu berkenaan dengan jumlah kapasiti terpasang yang digabungkan bagi pemasangannya selepas mengambil kira peningkatan dalam kapasiti terpasang itu.

(2) Jika suatu kelulusan galakan telah diberikan dan pemegang kelulusan galakan bercadang untuk meningkatkan kapasiti terpasang bagi pemasangan tenaga boleh baharunya yang—

(a) menggunakan jenis sumber boleh baharu yang sama; dan

(b) mempunyai kabel saling hubungan yang berasingan dan khusus dan meter hasil yang berasingan dan khusus berkenaan dengan peningkatan dalam kapasiti terpasang itu,

pemegang kelulusan galakan itu hendaklah memegang simpan kelulusan galakannya yang terdahulu dan memohon suatu kelulusan galakan yang berasingan berkenaan dengan peningkatan dalam kapasiti terpasang bagi pemasangan itu.

(3) Jika suatu kelulusan galakan yang baharu diberikan oleh Pihak Berkuasa di bawah subkaedah (1), pemegang kelulusan galakan itu hendaklah menyerahkan balik kelulusan galakannya yang diberikan terdahulu kepada Pihak Berkuasa mengikut kaedah 19A pada atau sebelum tarikh pengendalian permulaan bagi jumlah kapasiti terpasang yang digabungkan bagi pemasangan itu.

(4) Apabila kelulusan galakan yang diberikan terdahulu diserahkan balik di bawah subkaedah (3), kelulusan galakan yang diberikan terdahulu itu hendaklah disifatkan telah digantikan dengan kelulusan galakan yang baharu itu.

3. TERMA & SYARAT

- j) Mana-mana pemohon atau pemegang kelulusan galakan hendaklah memiliki semua **pepasangan berbilang (*multiple feed-ins*)** yang mana kabel-kabel pemasangan berbilang bersambung ke satu stesen suis dan satu kabel saling hubung bersambung dari stesen suis ke tempat sambungan pemegang lesen pengagihan selaras dengan **perenggan 12(1)(c) Kaedah-Kaedah Tenaga Boleh Baharu (Kehendak Teknikal dan Pengendalian) 2011**.

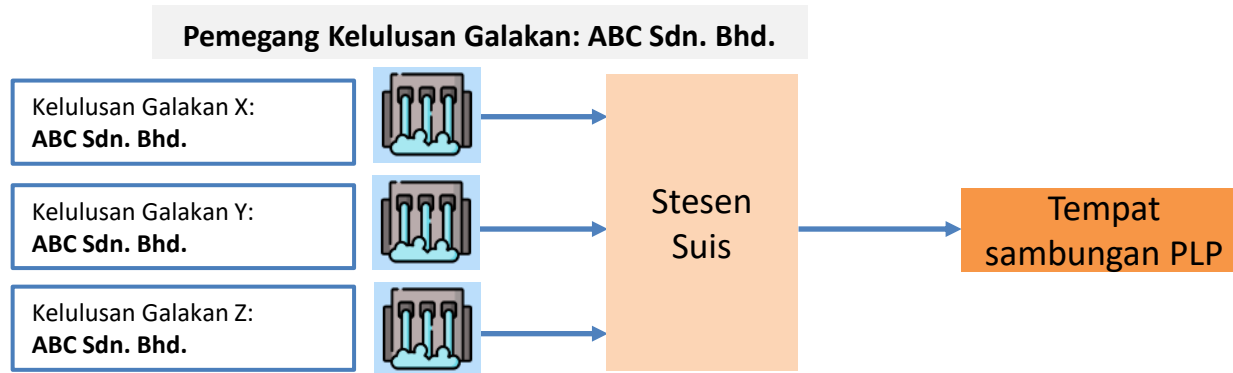

ABC Sdn. Bhd. memiliki kesemua pemasangan TBB bagi kelulusan galakan X, Y dan Z yang bersambung ke stesen suis yang sama

Perenggan 12(1)(c) Kaedah-Kaedah Tenaga Boleh Baharu (Kehendak Teknikal dan Pengendalian) 2011



Tanggungjawab dan kos pengendalian

12. (1) Tertakluk kepada subkaedah (2)—

- (a) seseorang pemegang kelulusan galakan hendaklah memiliki, dan bertanggungjawab dengan kosnya sendiri bagi pengendalian dan penyenggaraan semua pemasangan yang terletak dalam sempadan pemunyaannya;
- (b) seseorang pemegang lesen pengagihan hendaklah memiliki, dan bertanggungjawab dengan kosnya sendiri bagi pengendalian dan penyenggaraan semua pemasangan yang terletak di luar sempadan pemunyaan pemegang kelulusan galakan itu; dan
- (c) bagi pemasangan berbilang yang bersambung kepada satu tempat sambungan kabel saling hubung yang berakhir di stesen suis yang berdekatan dengan pemasangan tenaga boleh baharu dengan satu kabel saling hubung antara stesen suis dan tempat sambungan pemegang lesen pengagihan, satu pemegang kelulusan galakan hendaklah memiliki kesemua pemasangan tenaga boleh baharu itu, dan—
 - (i) unit yang hilang dalam sambungan saling hubung antara stesen suis dan tempat sambungan pemegang lesen pengagihan akan diagihkan kepada pemasangan tenaga boleh baharu itu secara pro rata; dan
 - (ii) pemegang kelulusan galakan bertanggungjawab bagi pengendalian dan penyenggaraan stesen suis dan sambungan saling hubung sehingga tempat sambungan pemegang lesen pengagihan,mengikut amalan utiliti berhemat.

3. TERMA & SYARAT

k) Syarat Khas yang akan dikenakan kepada PYL yang berjaya:

- i. PYL hendaklah mempunyai **modal berbayar (*paid-up capital*) minimum RM50,000 semasa permohonan FiT** dan hendaklah meningkatkannya seperti jadual di bawah dalam **tempoh enam (6) bulan** selepas Sijil Kelulusan Galakan dikeluarkan:

Sumber	Modal berbayar semasa permohonan FiT (minimum)	Modal berbayar selepas 6 bulan sekiranya permohonan FiT berjaya (minimum)
Hidrokuasa kecil	RM50,000	RM1,000,000
Biogas	RM50,000	RM500,000
Biojisim	RM50,000	RM1,000,000

3. TERMA & SYARAT

- ii. PYL yang berjaya hendaklah mengemukakan **bukti kewangan bagi penyediaan modal untuk membiayai projek sekurang-kurangnya 20% daripada jumlah anggaran kos pembangunan projek** (termasuk kos pembiayaan semasa pembinaan) dalam tempoh **enam (6) bulan** daripada tarikh Sijil Perakuan Kelulusan Galakan dikeluarkan. Bukti boleh termasuk, tetapi tidak terhad kepada: (i) **penyata bank** (disahkan oleh bank) atau surat rujukan bank yang membuktikan deposit tunai, (ii) **kemudahan kredit modal kerja** seperti overdraf dan/ atau kemudahan kredit pusingan (*revolving*) atau surat tawaran bank untuk kemudahan kredit dengan had tersedia bersamaan dengan jumlah yang diperlukan; (iii) **jaminan bank dan/atau surat kredit siap sedia** daripada bank Malaysia; **ATAU** (iv) **aset tetap dan/atau tanah *unencumbered*** yang boleh dicagarkan kepada bank disertakan dengan laporan penilaian bagi aset tetap dan/atau tanah *unencumbered* tersebut.
- iii. PYL yang berjaya **tidak boleh melakukan sebarang perubahan pemegang saham syarikat** bermula dari tarikh Sijil Kelulusan Galakan dikeluarkan **sehingga tamat tempoh dua (2) tahun selepas tarikh pemulaan kuat kuasa tarif galakan (“FiTCD”)**.

3. TERMA & SYARAT

l) PYL hendaklah **tidak berada di mana-mana situasi berikut:**

- i. muflis atau dalam penggulungan, urusan mereka ditadbir oleh mahkamah, telah membuat perjanjian dengan pemiutang, telah menggantung aktiviti perniagaan, menjadi subjek prosiding mengenai perkara-perkara tersebut, atau berada dalam sebarang situasi yang serupa yang timbul daripada prosedur yang serupa yang diperuntukkan oleh mana-mana undang-undang atau peraturan mana-mana pihak berkuasa atau badan kerajaan atau rasmi;
- ii. disabitkan dengan kesalahan berkaitan kelakuan profesional melalui penghakiman oleh pihak berkuasa yang kompeten;
- iii. bersalah atas salah laku profesional yang serius yang dibuktikan dengan sebarang cara yang boleh diwajibkan oleh pihak berkuasa yang berkontrak tersebut; ;
- iv. tidak memenuhi kewajipan berkaitan dengan pembayaran caruman keselamatan sosial atau pembayaran cukai mengikut peruntukan undang-undang yang berkaitan;
- v. telah menjadi subjek penghakiman atas penipuan, rasuah, penglibatan dalam organisasi jenayah, atau sebarang aktiviti haram yang lain, di mana aktiviti haram tersebut memudaratkan Malaysia.



4. PENDAFTARAN PROFIL SYARIKAT

4. PENDAFTARAN PROFIL SYARIKAT

- a) **Laporan SSM terkini** (tidak melebihi tempoh 1 bulan daripada tempoh *bid window*);
- b) **Memorandum and Articles of Association** atau **Borang Seksyen 14** (Akta Syarikat 2016);
- c) **Borang 8** (*Certificate of Incorporation of Public Company*) atau **Borang 9** (*Certificate of Incorporation of Private Company*) di bawah Akta Syarikat 1965 atau perakuan **Seksyen 17** (Akta Syarikat 2016);
- d) **Borang 24** (*Return of Allotment of Shares*) kepada Pendaftar Syarikat di bawah Akta Syarikat 1965; atau **Borang Seksyen 78** (Akta Syarikat 2016);
- e) **Borang 49 terkini** (Akta Syarikat 1965) atau **Borang Seksyen 58 terkini** (Akta Syarikat 2016) kepada Pendaftar Syarikat untuk memaklumkan perubahan dalam Pendaftaran Pengarah, Pengurus dan Setiausaha.

4. PENDAFTARAN PROFIL SYARIKAT

- f) **Resolusi lembaga syarikat** yang memberi kuasa kepada wakil untuk membuat permohonan bagi PYL dalam melaksanakan dan menyerahkan semua dokumen yang berkaitan dengannya.

- g) **Gambarajah struktur pegangan saham/pemilikan** yang memperincikan peratusan (%) pegangan saham (*ultimate & immediate*) dalam syarikat termasuk:
 - i. Jika **syarikat sendirian berhad** adalah pemegang saham: **Salinan laporan SSM terkini** (tidak melebihi tempoh 1 bulan daripada tempoh *bid window*) yang disahkan oleh setiausaha syarikat selaras dengan Akta Syarikat 2016;

 - ii. Jika **syarikat awam** adalah pemegang saham: **(1) Salinan Borang 29A atau Borang Seksyen 141 atau Annual Return** syarikat awam tersebut yang disahkan oleh setiausaha syarikat dan **(2) surat pengesahan setiausaha syarikat** bagi mengesahkan senarai pemegang saham tempatan dan asing dalam syarikat awam tersebut.

4. PENDAFTARAN PROFIL SYARIKAT

- iii. Jika **individu** adalah pemegang saham: **Salinan laporan SSM terkini syarikat yang disahkan (tidak melebihi tempoh 1 bulan daripada tempoh *bid window*)** yang mana individu tersebut (MyKad/Passport) adalah pemegang saham; secara langsung atau tidak langsung mengikut Akta Syarikat 2016.

Nota:

1. Dokumen profil syarikat **hendaklah disahkan oleh setiausaha syarikat.**
2. PYL hendaklah mengemas kini profil syarikat dan dokumen sokongan mengikut **tarikh semasa tempoh permohonan (*bid window*).**
3. Pihak Berkuasa **tidak akan mempertimbangkan permohonan** sekiranya maklumat dan dokumen profil syarikat tidak dikemas kini.



5. PERMOHONAN KUOTA TARIF GALAKAN (FIT)

5A. DOKUMEN-DOKUMEN PERMOHONAN FIT



HIDROKUASA KECIL

5A. PERMOHONAN FIT – HIDROKUASA KECIL



- a) Laporan kajian pra-kebolehlaksanaan atau kebolehlaksanaan projek hidrokuasa kecil daripada orang berkeelayakan yang menetapkan rekabentuk kejuruteraan terperinci (termasuk semua pengiraan yang berkaitan untuk membuktikan kapasiti terpasang) bagi pemasangan tenaga boleh baharu. Lukisan dan pengiraan mesti menyatakan *Net Head* projek hidrokuasa kecil dengan jelas. PYL juga hendaklah mengemukakan rekabentuk kejuruteraan tersebut dengan menunjukkan pemasangan hidrokuasa kecil tersebut hanya mempunyai satu meter hasil.
- b) Salinan Perjanjian Hak Air atau surat kelulusan daripada entiti kerajaan yang sah dan terkini yang akan memberikan hak kepada PYL untuk mengabstrak, mengekstrak dan/atau menggunakan air mentah untuk operasi pemasangan tenaga boleh baharu.
- c) Dokumen yang membuktikan pemilikan/kepentingan pemohon ke atas tapak, atau hak bersyarat atau tanpa syarat lain (termasuk pajakan atau perjanjian pajakan), bahawa PYL boleh menggunakan/ memajak tapak untuk tempoh minimum yang bersamaan dengan tempoh kelulusan galakan (21 tahun).

5A. PERMOHONAN FIT – HIDROKUASA KECIL



- d) Model kewangan terperinci (*financial model*) (dokumen dalam format *Microsoft Excel*) yang menunjukkan pengiraan kadar tarif galakan yang dibida. Maklumat dan data yang disediakan dalam model kewangan hendaklah diterangkan dengan jelas dan konsisten dengan tarif galakan yang dibida dan maklumat permohonan dalam sistem e-FiT.
- e) Surat kelulusan yang sah dan terkini (tidak melebihi tempoh 1 tahun daripada tempoh bid window) daripada pemegang lesen pengagihan (“PLP”) kepada **PYL** bersama laporan kajian sistem kuasa (“PSS”) yang dijalankan mengikut Kaedah-Kaedah Tenaga Boleh Baharu (Kehendak Teknikal dan Pengendalian) 2011 dan pindaannya.
- f) Sijil pendaftaran (dengan Sijil Amalan) bagi setiap Orang Berkelayakan yang sah dan terkini yang berdaftar dengan Lembaga Jurutera Malaysia sebagai Jurutera Profesional (Elektrik).

5A. PERMOHONAN FIT – HIDROKUASA KECIL



- g) Senarai* kesemua pengalaman PYL atau pemegang saham dalam tempoh lima (5) tahun terkini berhubung mana-mana projek/kontrak/aset berkaitan pembangunan, pembinaan, pembiayaan, pengendalian, pengoperasian atau pengurusan projek berkaitan tenaga boleh baharu atau mana-mana projek berkaitan infrastruktur, utiliti atau industri berkaitan tenaga:
- (i) Jumlah nilai keseluruhan projek/ kontrak/aset yang tersenarai tersebut hendaklah sekurang-kurangnya 20% daripada kos projek yang dinyatakan dalam permohonan kuota sumber hidrokuasa kecil; DAN
 - (ii) Butiran pengalaman kerja dalam melaksanakan mana-mana projek/kontrak/aset yang tersenarai tersebut.

*Sila rujuk kepada contoh senarai di RUJUKAN perenggan 7(f)



5A. PERMOHONAN FIT – HIDROKUASA KECIL



- h) Penunjuk prestasi dan kedudukan kewangan PYL dan pemegang saham bagi menyokong pembangunan dan pembiayaan projek hidrokuasa kecil melalui:
- (i) Laporan kewangan teraudit (*audited financial statements*) sekurang-kurangnya dua (2) tahun (TK2021 dan TK2022) bagi PYL dan pemegang-pemegang saham; ATAU
 - (ii) Laporan CTOS* terperinci (CTOS Basis Credit Report atau MyCTOS Score Report) terkini (dalam masa 1 bulan dari tempoh permohonan kuota) bagi PYL dan pemegang-pemegang saham.

*Sila rujuk kepada contoh senarai di RUJUKAN perenggan 7(d) dan 7(e)



5A. PERMOHONAN FIT – HIDROKUASA KECIL



- i) Penunjuk keupayaan membiayai kos projek dengan sekurang-kurangnya 5% daripada kos projek hidrokuasa kecil yang dimohon melalui kombinasi dokumen-dokumen seperti berikut:
- (i) penyata bank PYL atau pemegang saham (disahkan oleh bank) atau surat rujukan bank PYL atau pemegang saham yang membuktikan deposit tunai;
 - (ii) kemudahan kredit modal kerja sedia ada kepada PYL atau pemegang saham seperti overdraf atau kemudahan kredit *revolving* dengan had tersedia bersamaan dengan jumlah yang diperlukan;
 - (iii) surat tawaran bank kepada PYL atau pemegang saham yang masih sah laku untuk kemudahan kredit dengan had tersedia bersamaan dengan jumlah yang diperlukan;
 - (iv) jaminan bank (*bank guarantee*) oleh PYL atau pemegang saham daripada bank Malaysia; ATAU
 - (v) hartanah *unencumbered* milik PYL atau pemegang saham yang boleh dicagarkan kepada bank disertakan dengan laporan penilaian bagi hartanah *unencumbered* tersebut.

5B. DOKUMEN-DOKUMEN PERMOHONAN FIT



BIOGAS

5B. PERMOHONAN FIT - BIOGAS



- a) Dokumen bertulis daripada Orang Berkelayakan yang menyatakan reka bentuk kejuruteraan terperinci (termasuk semua pengiraan yang berkaitan untuk membuktikan kapasiti terpasang dan kecekapan yang dituntut) bagi pemasangan tenaga boleh baharu menggunakan sumber bahan api yang berkaitan, termasuk reka bentuk peralatan yang berkaitan untuk proses pembakaran sumber bahan api, pengiraan kuantiti indikatif sumber bahan api yang diperlukan dan pengiraan kuantiti indikatif tenaga boleh baharu yang akan dijana oleh pemasangan. PYL juga hendaklah mengemukakan rekabentuk kejuruteraan tersebut dengan menunjukkan pemasangan biogas tersebut hanya mempunyai satu meter hasil.
- b) i) Bagi pemasangan biogas yang menggunakan sisa pertanian termasuk sisa haiwan sebagai sumber bahan api: Salinan perjanjian pembekalan bahan api/dokumen terma (*term sheet*) dengan butiran bekalan daripada entiti yang akan membekalkan sumber boleh baharu kepada PYL sepanjang tempoh kelulusan galakan (21 tahun).
- ii) Bagi pemasangan yang menggunakan tapak pelupusan atau gas kumbahan sebagai sumber bahan api: Bukti bertulis pemilikan PYL ke atas tapak pelupusan sampah atau sistem kumbahan, atau salinan sah surat atau perjanjian bersyarat atau tanpa syarat daripada atau dengan majlis perbandaran yang berkaitan atau entiti lain yang bersetuju untuk membekalkan PYL dengan sumber bahan api yang berkaitan sepanjang tempoh kelulusan galakan (21 tahun).

5B. PERMOHONAN FIT - BIOGAS



- c) Dokumen yang membuktikan pemilikan/kepentingan **PYL** ke atas tapak, atau hak lain yang bersyarat atau tanpa syarat (contoh: pajak atau perjanjian pajakan) yang mana pemohon hendaklah menggunakan/memajak tapak tersebut untuk tempoh minimum bersamaan dengan tempoh kelulusan galakan (21 tahun).
- d) Hakmilik tanah yang menunjukkan bukti pemilikan **PYL** atau pemajak.
- e) Model kewangan terperinci (*financial model*) (dokumen dalam format *Microsoft Excel*) yang menunjukkan pengiraan tarif galakan yang dibida. Maklumat dan data yang disediakan dalam model kewangan hendaklah diterangkan dengan jelas dan konsisten dengan tarif galakan yang dibida and andaian dalam model kewangan dan maklumat permohonan.
- f) Surat kelulusan yang sah dan terkini (tidak melebihi tempoh 1 tahun daripada tempoh bid window) daripada pemegang lesen pengagihan (“**PLP**”) kepada **PYL** bersama laporan kajian sistem kuasa (“**PSS**”) yang dijalankan mengikut Kaedah-Kaedah Tenaga Boleh Baharu (Kehendak Teknikal dan Pengendalian) 2011 dan pindaannya.

5B. PERMOHONAN FIT - BIOGAS



- g) Sijil pendaftaran (dengan Sijil Amalan) bagi setiap Orang Berkelayakan yang sah dan terkini yang berdaftar dengan Lembaga Jurutera Malaysia sebagai Jurutera Profesional (Elektrik).
- h) Senarai* kesemua pengalaman PYL atau pemegang saham dalam tempoh lima (5) tahun terkini berhubung mana-mana projek/kontrak/aset berkaitan pembangunan, pembinaan, pembiayaan, pengendalian, pengoperasian atau pengurusan projek berkaitan tenaga boleh baharu atau mana-mana projek berkaitan infrastruktur, utiliti atau industri berkaitan tenaga:
 - (i) Jumlah nilai keseluruhan projek/ kontrak/aset yang tersenarai tersebut hendaklah sekurang-kurangnya 20% daripada kos projek yang dinyatakan dalam permohonan kuota sumber biogas; DAN
 - (ii) Butiran pengalaman kerja dalam melaksanakan mana-mana projek/kontrak/aset yang tersenarai tersebut.

*Sila rujuk kepada contoh senarai di RUJUKAN perenggan 7(f)



5B. PERMOHONAN FIT - BIOGAS



- i) Penunjuk prestasi dan kedudukan kewangan PYL dan pemegang saham bagi menyokong pembangunan dan pembiayaan projek biogas melalui:
 - (i) Laporan kewangan teraudit (*audited financial statements*) sekurang-kurangnya dua (2) tahun (TK2021 dan TK2022) bagi PYL dan pemegang-pemegang saham; ATAU
 - (ii) Laporan CTOS terperinci (CTOS Basis Credit Report atau MyCTOS Score Report) terkini (dalam masa 1 bulan dari tempoh permohonan kuota) bagi PYL dan pemegang-pemegang saham.

*Sila rujuk kepada contoh senarai di RUJUKAN perenggan 7(d) dan 7(e)



5B. PERMOHONAN FIT - BIOGAS



- j) Penunjuk keupayaan membiayai kos projek dengan sekurang-kurangnya 5% daripada kos projek biogas yang dimohon melalui kombinasi dokumen-dokumen seperti berikut:
- (i) penyata bank PYL atau pemegang saham (disahkan oleh bank) atau surat rujukan bank PYL atau pemegang saham yang membuktikan deposit tunai;
 - (ii) kemudahan kredit modal kerja sedia ada kepada PYL atau pemegang saham seperti overdraf atau kemudahan kredit *revolving* dengan had tersedia bersamaan dengan jumlah yang diperlukan;
 - (iii) surat tawaran bank kepada PYL atau pemegang saham yang masih sah laku untuk kemudahan kredit dengan had tersedia bersamaan dengan jumlah yang diperlukan;
 - (iv) jaminan bank (*bank guarantee*) oleh PYL atau pemegang saham daripada bank Malaysia; ATAU
 - (v) hartanah *unencumbered* milik PYL atau pemegang saham yang boleh dicagarkan kepada bank disertakan dengan laporan penilaian bagi hartanah *unencumbered* tersebut.

5B. PERMOHONAN FIT - BIOGAS



k) Permohonan kadar tarif galakan bonus:

G01 Penggunaan teknologi enjin gas dengan kecekapan elektrik melebihi 40%:

Spesikasi pengilang dan helaian data yang berkaitan sebagaimana yang diuji mengikut piawaian antarabangsa oleh badan pengujian sebagaimana yang ditentukan oleh Pihak Berkuasa dari semasa ke semasa mengikut garis panduan.

G02 Penggunaan teknologi enjin gas yang dibuat atau dipasang secara tempatan:

(i) Salinan yang diperakukan bagi lesen pengilangan yang dikeluarkan di bawah Akta Penyelarasan Perindustrian 1975 [Akta 156]; (ii) Perakuan ujian penerimaan kilang (*factory acceptance test*) atau yang setara dengannya; atau (iii) Sijil daripada pengilang.

5C. DOKUMEN-DOKUMEN PERMOHONAN FIT



BIOJISIM

5C. PERMOHONAN FIT - BIOJISIM



- a) Dokumen bertulis daripada Orang Berkelayakan yang menyatakan reka bentuk kejuruteraan terperinci (termasuk semua pengiraan yang berkaitan untuk membuktikan kapasiti terpasang dan kecekapan yang dituntut) bagi pemasangan tenaga boleh baharu menggunakan sumber bahan api yang berkaitan, termasuk reka bentuk peralatan yang berkaitan untuk proses pembakaran sumber bahan api, pengiraan kuantiti indikatif sumber bahan api yang diperlukan dan pengiraan kuantiti indikatif tenaga boleh baharu yang akan dijana oleh pemasangan. PYL juga hendaklah mengemukakan rekabentuk kejuruteraan tersebut dengan menunjukkan pemasangan biojisim tersebut hanya mempunyai satu meter hasil.
- b) Dokumen yang membuktikan pemilikan/kepentingan **PYL** ke atas tapak, atau hak lain yang bersyarat atau tanpa syarat (contoh: pajak atau perjanjian pajakan) yang mana pemohon hendaklah menggunakan/memajak tapak tersebut untuk tempoh minimum bersamaan dengan tempoh kelulusan galakan (21 tahun).
- c) Hakmilik tanah yang menunjukkan bukti pemilik PYL atau pemajak.
- d) Salinan perjanjian pembekalan bahan api/dokumen terma (*term sheet*) dengan butiran bekalan daripada entiti yang akan membekalkan sumber boleh baharu kepada **PYL** sepanjang tempoh kelulusan galakan (21 tahun).

5C. PERMOHONAN FIT - BIOJISIM



- e) Model kewangan terperinci (*financial model*) (dokumen dalam format *Microsoft Excel*) yang menunjukkan pengiraan tarif galakan yang dibida. Maklumat dan data yang disediakan dalam model kewangan hendaklah diterangkan dengan jelas dan konsisten dengan tarif galakan yang dibida and andaian dalam model kewangan dan maklumat permohonan.
- f) Surat kelulusan yang sah dan terkini (tidak melebihi tempoh 1 tahun daripada tempoh bid window) daripada pemegang lesen pengagihan (“PLP”) kepada **PYL** bersama laporan kajian sistem kuasa (“PSS”) yang dijalankan mengikut Kaedah-Kaedah Tenaga Boleh Baharu (Kehendak Teknikal dan Pengendalian) 2011 dan pindaannya.
- g) Sijil pendaftaran (dengan Sijil Amalan) bagi setiap Orang Berkelayakan yang sah dan terkini yang berdaftar dengan Lembaga Jurutera Malaysia sebagai Jurutera Profesional (Elektrik).

5C. PERMOHONAN FIT - BIOJISIM



- g) Senarai* kesemua pengalaman PYL atau pemegang saham dalam tempoh lima (5) tahun terkini berhubung mana-mana projek/kontrak/aset berkaitan pembangunan, pembinaan, pembiayaan, pengendalian, pengoperasian atau pengurusan projek berkaitan tenaga boleh baharu atau mana-mana projek berkaitan infrastruktur, utiliti atau industri berkaitan tenaga:
- (i) Jumlah nilai keseluruhan projek/ kontrak/aset yang tersenarai tersebut hendaklah sekurang-kurangnya 20% daripada kos projek yang dinyatakan dalam permohonan kuota sumber biojisim; DAN
 - (ii) Butiran pengalaman kerja dalam melaksanakan mana-mana projek/kontrak/aset yang tersenarai tersebut.

*Sila rujuk kepada contoh senarai di RUJUKAN perenggan 7(f)



5C. PERMOHONAN FIT - BIOJISIM



- i) Penunjuk prestasi dan kedudukan kewangan PYL dan pemegang saham bagi menyokong pembangunan dan pembiayaan projek biojisim melalui:
 - (i) Laporan kewangan teraudit (*audited financial statements*) sekurang-kurangnya dua (2) tahun (TK2021 dan TK2022) bagi PYL dan pemegang-pemegang saham; ATAU
 - (ii) Laporan CTOS terperinci (CTOS Basis Credit Report atau MyCTOS Score Report) terkini (dalam masa 1 bulan dari tempoh permohonan kuota) bagi PYL dan pemegang-pemegang saham.

*Sila rujuk kepada contoh senarai di RUJUKAN perenggan 7(d) dan 7(e)



5C. PERMOHONAN FIT - BIOJISIM



- j) Penunjuk keupayaan membiayai kos projek dengan sekurang-kurangnya 5% daripada kos projek biojisim melalui kombinasi dokumen-dokumen seperti berikut:
- (i) penyata bank PYL atau pemegang saham (disahkan oleh bank) atau surat rujukan bank PYL atau pemegang saham yang membuktikan deposit tunai;
 - (ii) kemudahan kredit modal kerja sedia ada kepada PYL atau pemegang saham seperti overdraf atau kemudahan kredit revolving dengan had tersedia bersamaan dengan jumlah yang diperlukan;
 - (iii) surat tawaran bank kepada PYL atau pemegang saham yang masih sah laku untuk kemudahan kredit dengan had tersedia bersamaan dengan jumlah yang diperlukan;
 - (iv) jaminan bank (*bank guarantee*) oleh PYL atau pemegang saham daripada bank Malaysia; ATAU
 - (v) hartanah *unencumbered* milik PYL atau pemegang saham yang boleh dicagarkan kepada bank disertakan dengan laporan penilaian bagi hartanah *unencumbered* tersebut.

5C. PERMOHONAN FIT - BIOJISIM



k) Permohonan kadar tarif galakan bonus:

M01 Penggunaan teknologi pengegasan:

Spesifikasi dan maklumat data pengilang yang berkaitan yang telah diuji mengikut piawaian antarabangsa oleh badan ujian bertauliah yang mungkin diiktiraf oleh Pihak Berkuasa dari semasa ke semasa menurut garis panduan bagi teknologi yang menyediakan penukaran biojisim kepada pengegasan melalui teknologi pengegasan atau plasma.

M02 Penggunaan sistem elektrik berasaskan stim dengan kecekapan keseluruhan melebihi 20%

Pengesahan bertulis oleh Orang Berkelayakan yang mengesahkan bahawa kriteria akan dipenuhi berdasarkan kecekapan reka bentuk pemasangan tenaga boleh baharu, disertai dengan pengiraan yang berkaitan.

M03 Penggunaan dandang atau alat pengegas yang dibuat atau dipasang secara tempatan

(a) Salinan Lesen Pengilang yang dikeluarkan di bawah Akta Penyelarasan Perindustrian 1975 [Akta 156]; (b) Sijil ujian penerimaan kilang (*factory acceptance test*) atau yang setaraf dengannya; atau (c) Sijil daripada pengilang



6. PENILAIAN PERMOHONAN PENJANA YANG LAYAK (PYL)

6. PENILAIAN PERMOHONAN PYL

- a) SEDA Malaysia akan membuat penilaian semua permohonan PYL berdasarkan kehendak Akta Tenaga Boleh Baharu 2011 dan undang-undang subsidiarinya, undang-undang lain yang berkaitan, kelayakan teknikal, kelayakan kewangan, kriteria teknikal dan kriteria kewangan. PYL yang berjaya akan diluluskan berdasarkan jumlah kuota yang ditawarkan.

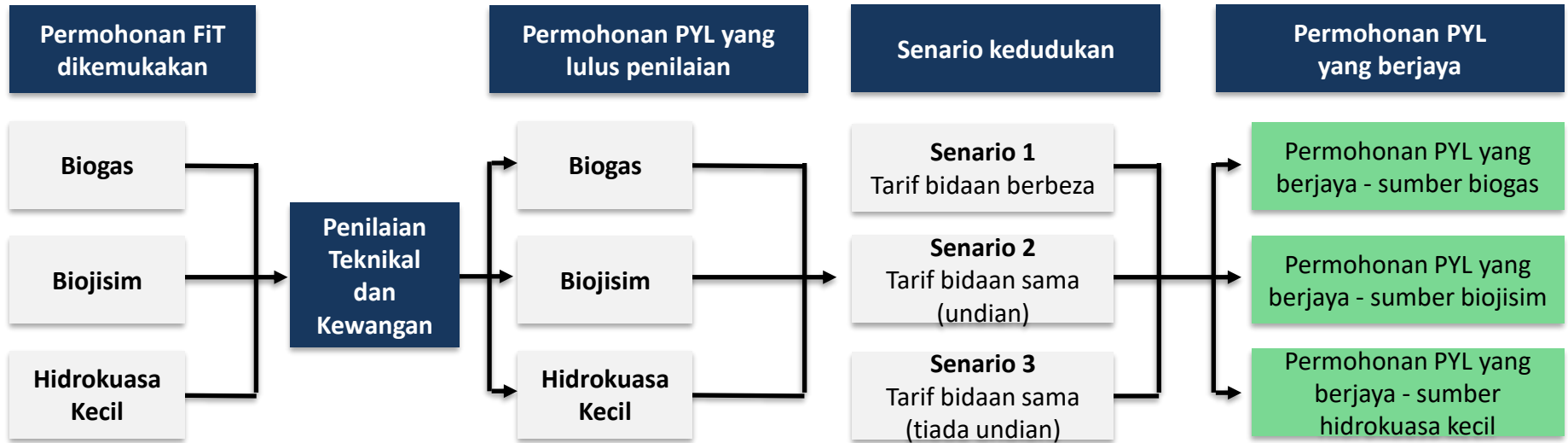

6. SENARIO KEDUDUKAN 1: **TARIF BIDAAN BERBEZA**

Pemohon	Kadar Tarif Galakan Asas yang Dibida (RM/kWj)	Kadar Tarif Galakan Bonus (RM/kWj)			Jumlah Tarif = Asas + Bonus (RM/kWj)
		G01: Penggunaan enjin gas dengan kecekapan >40% (RM0.0199/kWj)	G02: Penggunaan enjin gas yang dibuat atau dipasang secara tempatan (RM0.0500/kWj)	G03: Penggunaan tapak pelupusan, gas kumbahan atau sisa pertanian termasuk sisa haiwan sebagai sumber bahan api (RM0.0786/kWj)	
A	0.2000	√	√	√	0.3485
B	0.2111	√		√	0.3096
C	0.2120	√		√	0.3105
D	0.2212			√	0.2998
E	0.2300		√	√	0.3586
F	0.2342			√	0.3128
G	0.2400	√		√	0.3385
H	0.2450		√	√	0.3736
I	0.2455			√	0.3241
J	0.2500		√	√	0.3786
K	0.2527			√	0.3313

6. SENARIO KEDUDUKAN 1: **TARIF BIDAAN BERBEZA**

Rendah



Tinggi

Pemohon	Kadar Tarif Galakan Asas yang Dibida (RM/kWj)	Jumlah Tarif = Asas + Bonus (RM/kWj)
A	0.2000	0.3485
B	0.2111	0.3096
C	0.2120	0.3105
D	0.2212	0.2998
E	0.2300	0.3586
F	0.2342	0.3128
G	0.2400	0.3385
<hr style="border-top: 1px dashed red;"/>		
H	0.2450	0.3736
I	0.2455	0.3241
J	0.2500	0.3786
K	0.2527	0.3313

- a) Semua PYL akan dinilai terhadap pematuhan Akta TBB 2011 dan subsidiari perundangannya termasuk penilaian teknikal & kewangan.
- b) Tujuh (7) PYL dengan **Kadar Tarif Galakan Asas yang dibida** yang terendah akan diluluskan berdasarkan jumlah kuota yang ditawarkan.
- c) **Kadar Tarif Galakan Bonus tidak diambil kira.**

Jumlah kuota (contoh)

6. SENARIO KEDUDUKAN 2: **TARIF BIDAAN SAMA (UNDIAN)**

Pemohon	Kadar Tarif Galakan Asas yang Dibida (RM/kWj)	Kadar Tarif Galakan Bonus (RM/kWj)			Jumlah Tarif = Asas + Bonus (RM/kWj)
		G01: Penggunaan enjin gas dengan kecekapan >40% (RM0.0199/kWj)	G02: Penggunaan enjin gas yang dibuat atau dipasang secara tempatan (RM0.0500/kWj)	G03: Penggunaan tapak pelupusan, gas kumbahan atau sisa pertanian termasuk sisa haiwan sebagai sumber bahan api (RM0.0786/kWj)	
A	0.2000	√	√	√	0.3485
B	0.2111	√		√	0.2897
C	0.2120	√		√	0.3105
D	0.2212			√	0.2998
E	0.2300		√	√	0.3586
F	0.2500			√	0.3286
G	0.2500	√		√	0.3485
H	0.2500		√	√	0.3786
I	0.2500			√	0.3286
J	0.2500		√	√	0.3786
K	0.2527			√	0.3313

6. SENARIO KEDUDUKAN 2: **TARIF BIDAAN SAMA (UNDIAN)**

Rendah



Tinggi

Pemohon	Kadar Tarif Galakan Asas yang Dibida (RM/kWj)	Jumlah Tarif = Asas + Bonus (RM/kWj)
A	0.2000	0.3485
B	0.2111	0.3085
C	0.2120	0.3185
D	0.2212	0.3086
E	0.2300	0.3686
F	0.2500	0.3286
G	0.2500	0.3286
H	0.2500	0.3786
I	0.2500	0.3286
J	0.2500	0.3786
K	0.2527	0.3313

1

a) Semua PYL akan dinilai terhadap pematuhan Akta TBB 2011 dan subsidiari perundangannya termasuk penilaian teknikal & kewangan.

b) Lima (5) PYL dengan **Kadar Tarif Galakan Asas yang dibida** yang terendah akan diluluskan berdasarkan jumlah kuota yang ditawarkan.

c) **Kadar Tarif Galakan Bonus tidak diambil kira.**

2

Lima (5) PYL yang mengemukakan **Kadar Tarif Galakan Asas yang dibida** yang sama akan diproses melalui undian manual (balloting).

3

Hanya 2 daripada 5 pemohon akan diluluskan daripada proses undian manual (balloting)

Jumlah kuota (contoh)

6. SENARIO KEDUDUKAN 3: **TARIF BIDAAN SAMA (TIADA UNDIAN)**

Pemohon	Kadar Tarif Galakan Asas yang Dibida (RM/kWj)	Kadar Tarif Galakan Bonus (RM/kWj)			Jumlah Tarif = Asas + Bonus (RM/kWj)
		G01: Penggunaan enjin gas dengan kecekapan >40% (RM0.0199/kWj)	G02: Penggunaan enjin gas yang dibuat atau dipasang secara tempatan (RM0.0500/kWj)	G03: Penggunaan tapak pelupusan, gas kumbahan atau sisa pertanian termasuk sisa haiwan sebagai sumber bahan api (RM0.0786/kWj)	
A	0.2000	√	√	√	0.3485
B	0.2100	√		√	0.3085
C	0.2300	√		√	0.3285
D	0.2300			√	0.3086
E	0.2300		√	√	0.3586
F	0.2300			√	0.3086
G	0.2300	√		√	0.3286
H	0.2500		√	√	0.3786
I	0.2500			√	0.3286
J	0.2500		√	√	0.3786
K	0.2527			√	0.3313

6. SENARIO KEDUDUKAN 3: **TARIF BIDAAN SAMA (TIADA UNDIAN)**

	Pemohon	Kadar Tarif Galakan Asas yang Dibida (RM/kWj)	Jumlah Tarif = Asas + Bonus (RM/kWj)
 <p>Rendah</p> <p>Tinggi</p>	A	0.2000	0.3485
	B	0.2100	0.3085
	C	0.2300	0.3185
	D	0.2300	0.3086
	E	0.2300	0.3686
	F	0.2300	0.3286
	G	0.2300	0.3286
	H	0.2500	0.3786
	I	0.2500	0.3286
	J	0.2500	0.3786
	K	0.2527	0.3313

- a) Semua PYL akan dinilai terhadap pematuhan Akta TBB 2011 dan subsidiari perundangannya termasuk penilaian teknikal & kewangan.
- b) Tujuh (7) PYL dengan **Kadar Tarif Galakan Asas yang dibida** yang terendah akan diluluskan berdasarkan jumlah kuota yang ditawarkan.
- c) **Kadar Tarif Galakan Bonus** tidak diambil kira.
- d) **Proses undian manual** tidak perlu dijalankan

----- Jumlah kuota (contoh)



7. RUJUKAN

7. RUJUKAN

- a) SEDA Malaysia:
<https://www.seda.gov.my/>
- b) Sistem e-FiT:
<https://efit.seda.gov.my/>
- c) Akta Tenaga Boleh Baharu 2011 dan perundangan subsidiari:
<https://www.seda.gov.my/policies/renewable-energy-act-2011/>

7. RUJUKAN

d) Laporan CTOS: Syarikat

<p>Company/Business Profile Report</p> <p>RM 89 /report (inclusive of Service Tax)</p>	<p>Company/Business Profile Report Plus</p> <p>RM 219 /report (inclusive of Service Tax)</p>	<p>CTOS Basis Credit Report</p> <p>RM 300 /report (inclusive of Service Tax)</p>
--	--	--

e) Laporan CTOS: Individu

<p>MyCTOS Score Report</p> <p>Credit Report & Score</p> <p>RM 26.50* /report</p>	<p>CTOS SecureID</p> <p>Fraud Protection & Credit Monitoring</p> <p>Monthly RM9.90* Yearly RM99.00*</p>	<p>MyCTOS Basic Report</p> <p>Basic Credit Report (Without CCRIS & Score)</p> <p>FREE</p>
--	---	---



7. RUJUKAN

f) Senarai butiran pengalaman kerja berkaitan projek/ kontrak/ aset

No	Nama projek	Nilai projek (RM juta)	Tempoh projek	Status projek	Dokumen sokongan yang dilampirkan
1	<i>Nama</i>	<i>Nilai</i>	<i>Tarikh bermula dan tarikh berakhir</i>	<i>Selesai/Beoperasi/ Dalam Pembinaan/ Belum bermula</i>	<i>Pesanan pembelian (PO)/ kontrak kerja/ inbois/ laporan kemajuan/ dokumen penganugerahan kerja/ dokumen lain yang sesuai bagi menunjukkan pengalaman kerja PYL atau pemegang sahamnya.</i>
2
3
4
5



THANK YOU



Sustainable Energy Development Authority (SEDA) Malaysia

Galeria PjH, Aras 9, Jalan P4W, Persiaran Perdana
Presint 4, 62100 Putrajaya, Malaysia.

T • +603 8870 5800

F • +603 8870 5900

www.seda.gov.my

Sabah Branch:



Likas Square Commercial Centre,
Unit 32, Level 1, Lorong Likas Square,
Jalan Istiadat Likas, 88400 Kota Kinabalu, Sabah.

T • +6088 252 101/251 462

F • +6088 257 337

GPS Coordinate:

5°59'32.8"N 116°06'31.0"E

   @SEDA Malaysia

 SustainableEnergyDevelopmentAuthority-SEDAMalaysia